



Count on it.

Kasutusjuhend

PowerPlex™ 40 V MAX standardne akupatarei/laadija

Mudel number 88525 — seerianumber 31800001 ja suurem
Mudel number 88526 — seerianumber 31800001 ja suurem
Mudel number 88527 — seerianumber 31800001 ja suurem

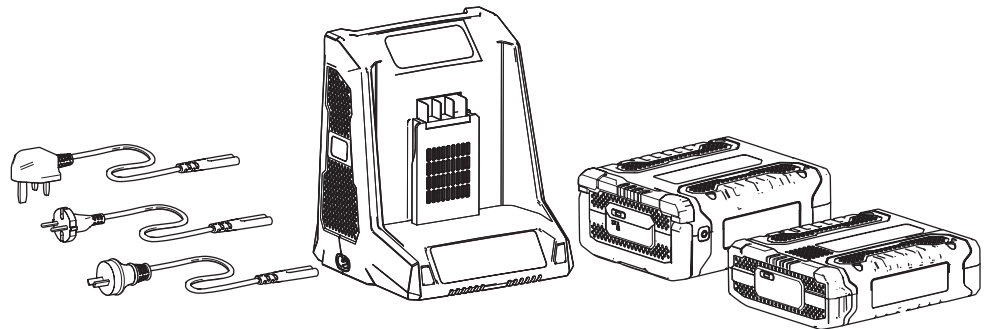

Sissejuhatus

See akupatarei/laadija on mõeldud kasutamiseks kodumajapidamiste omanikele. Akulaadija mudel 88527 on loodud laadima ainult akupatareide mudeleid 88525 ja 88526. See ei ole mõeldud ühegi teise aku laadimiseks.

Akupatarei mudelid 88525 ja 88526 on loodud ainult Power Plex™ toodetes kasutamiseks.

Oma toote õige kasutamise ja hooldamise õppimiseks ning vigastuste ja seadme kahjustamise vältimiseks lugege seda teavet hoolikalt. Toote õige ja ohutu kasutamise eest vastutate teie.

Toote ja tarviku kohta käiva teabe, edasimüüja leidmise, garantii täielike üksikasjade või oma toote registreerimise osas võite võtta Toro'ga otse ühendust aadressil www.Toro.com.

Ohutus

OLULISED OHUTUSEGA SEOTUD JUHISED — HOIDKE NEED JUHISED ALLES.

HOIDKE NEED JUHISED ALLES— see juhend sisaldab olulisi ohutus- ja kasutusjuhiseid akupatarei mudelite 88525/88526 ning akulaadija mudeli 88527 kohta.

Enne akulaadija kasutamist lugege kõiki akulaadijal, akupatareil ja akupatareid kasutaval tootel olevaid juhiseid ning hoiatavaid märgiseid.

HOIATUS – vigastusohu vähendamiseks laadige akupatarei mudeleid 88525 ja 88526 ainult laadija mudeliga 88527. Teist tüüpi akupatareid võivad lõhkeda, põhjustades tervisekahju ja kahjustusi.

Käesolev seade vastab FCC eeskirjade osale 15. Selle kasutamine on allutatud järgmisele kahele tingimusele: (1) see seade ei või tekitada kahjulikku häiret ja (2) see seade peab võtma vastu mistahes vastuvõetava häire, sealhulgas soovimatut toimimist põhjustada võiva häire.

Hoiatus

- Kasutage akulaadijat ainult sisetingimustes.
- Ärge laadige uuesti akusid, mis ei ole laetavad
- Enne kasutamist kontrollige seda, kas akulaadija väljundpinge ja -vool on akupatarei laadimiseks sobivad.
- Juhul, kui väljundi polaarsus ei vasta koormuse polaarsusele, ärge laadijat kasutage.
- Kui toitejuhe on vigastatud, tuleb see ohu vältimiseks tootja, tootja teenindusagendi või sarnase kvalifikatsiooniga isiku poolt välja vahetada.
- Ärge mingil juhul katet avage. Kui kate on kahjustatud, ärge adapterit kasutage.
- Enne akuga ühenduse loomist või katkestamist ühendage toide lahti.
- Seda seadet võivad kasutada vähenenud füüsiliste, sensoorsete või vaimsete võimetega isikud või isikud, kellel puuduvad kogemused ja teadmised; seda aga juhul, kui neid jälgitakse või juhendatakse seadme ohutu kasutamise ja sellega seotud ohtude mõistmise osas.
- Lapsed ei tohi seadmega mängida.
- Lapsed ei tohi seadet ilma järelevalveta puhastada või hooldada.

 **OHT**

Akulaadija ühendamise pistikupessa, mille pinge ei ole 240V, võib põhjustada tulekahju või elektrilöögi.

- Ühendage akulaadija ainult 240V pingega pistikupessa.
- Ühendage teie pistikupesadega sobiv toitejuhe akulaadijaga.

 **ETTEVAATTUST**

Vale kasutamise korral võib akupatarei kujutada endast tulekahju või kemikaalide põhjustatud põletuse ohtu.

- Ärge võtke akupatareid koost lahti.
- Ärge akupatareid üle 70 °C (158 °F) kuumutage või seda põletage.
- Vahetage akupatarei välja ainult Toro originaal-akupatarei vastu. Teiste akupatareide kasutamine võib põhjustada tulekahju või plahvatuse.
- Seni, kuni akupatareid on kasutuseks valmis, hoidke neid väljaspool laste käeulatus ja originaalpakendis.

 **ETTEVAATTUST**

Kõrvaldage kasutatud akupatarei viivitamatult kasutusest.

Kõrvaldage liitiumioonakud kasutusest akude ümbertöötlemiseks ettenähtud ümbertöötlemiskeskuses.

 **ETTEVAATTUST**

Akupatarei ülekuumenemine võib kas tulekahju või tõsiseid põletusi põhjustada.

Ärge seda avage, purustage, üle 70 °C (158 °F) kuumutage või põletage. Järgige juhiseid akupatarei ümbertöötlemiseks.

**OHT – TULEKAHJU VÕI
ELEKTRILÖÖGI OHU
VÄHENDAMISEKS JÄRGIGE
HOOLIKALT NEID JUHISEID.**

Ohutusega seotud ja juhendavad kleebised



Ohutusega seotud kleebised ja juhised on kasutajale kergesti nähtavad ning asuvad kõigi võimalike ohtlike alade läheduses. Asendage kõik kahjustatud või puuduvad kleebised.

Symbol	Tähendus/selgitus
	II klass
	Ainult sisetingimustes kasutamiseks
	Enne laadimist lugege juhiseid
	Käesolev sulavkaitse
	Selle toote õige kasutusest kõrvaldamine. See sümbol tähistab seda, et seda akulaadijat ja -patareid ei tohiks EL-is kasutusest kõrvaldada koos muude majapidamisjätmetega. Hoidmaks ära jäätmete kontrollimatust kõrvaldamisest tuleneda võivat kahju keskkonnale või inimeste tervisele, kõrvaldage see kasutusest vastutustundlikult, et edendada ressurside jätkusuutlikku taaskasutamist. Oma kasutatud seadme tagastamiseks kasutage palun kogumissüsteeme või võtke ühendust jaemüüjaga, kellelt toode osteti. Nemad saavad selle toote keskkonnale ohutusse ümbertöötlemisse suunata.

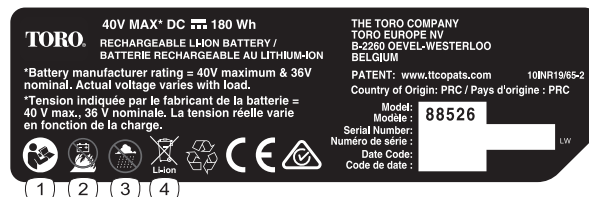

136-2500

Mudel 88526

1. Lugege *kasutusjuhendit*.
2. Ärge akut põletage.
3. Ärge kasutage märgades oludes.
4. Ei sobi tavajätmete hulka.



136-2501

1. Ei sobi tavajätmete hulka.
2. Topeltisolatsiooniga
3. Kodumajapidamistele
4. Lugege *kasutusjuhendit*

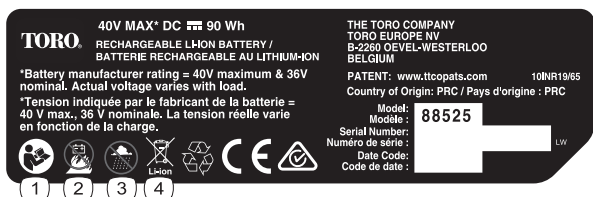

136-2499

Mudel 88525

1. Lugege *kasutusjuhendit*.
2. Ärge akut põletage.
3. Ärge kasutage märgades oludes.
4. Ei sobi tavajätmete hulka.

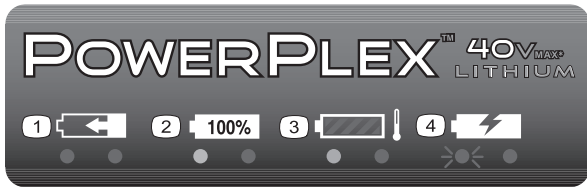

136-2504

1. Akupatarei laeb
 2. Akupatarei on täielikult laetud
 3. Akupatarei on liiga soe
 4. Akupatarei tuleb välja vahetada
-

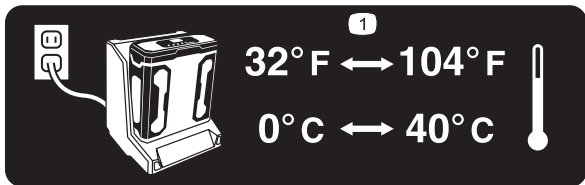

136-2539

1. Laadige akut kohas, kus temperatuur on vahemikus 0 °C kuni 40 °C (32 °F kuni 104 °F).
-

Seadistamine

Akulaadija paigaldamine (valikuline)

Osasid ei ole vaja

Protseduur

Soovi korral paigaldage akulaadija kindlalt seinale, kasutades selleks laadija tagumisel küljel olevaid seinale paigaldamise auke.

Paigaldage sisetingimustesse (nt garaaži või muusse kuiva kohta), pistikupesa lähedusse ja väljapoole laste käeulatust.

Laadija paigaldamisega seoses abi saamiseks vaadake joonist 1.

Märkus: laadija oma kohale kinnitamiseks libistage ja pöörake laadijat üle sobivalt paigaldatud kinnitusvahendite (kinnitusvahendid ei kuulu komplekti).

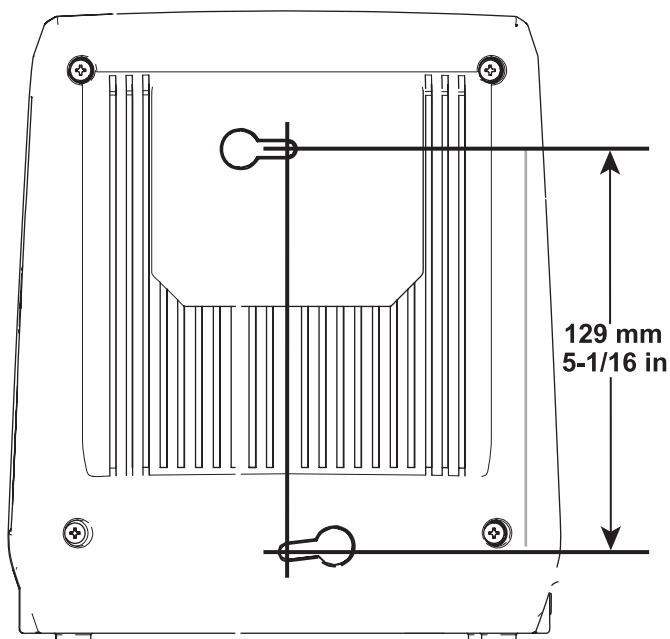

Joonis 1

g194202

Toote ülevaade

Tehnilised andmed

Akulaadija

Mudel	88527
Tüüp	40V MAX liitiumioonakude laadija
Sisend	120 kuni 240V AC, 50/60Hz Max 3,0 A
Väljund	41,8V MAX DC 2,5A
Kaal	1,0 kg (2,3 lb)

Akupatarei

Mudel	88525	88526
Pinge elemendi kohta	3,6 V	3,6 V
Elementide arv	10	20
Akupatarei pinge	max 40 V, nominaalne 36 V	
Akupatarei mahutavus	2,5 Ah	5,0 Ah
Kaal	1,0 kg (2,2 lb)	1,6 kg (3,5 lb)

Aku tootjapoolne võimsus = max 40 V ja nominaalselt 36V. Tegelik pinge erineb koormusest sõltuvalt.

Sobivad temperatuurivahemikud

Laadige akut vahemikus	0 °C (32 °F) kuni 40 °C (104 °F)*
Kasutage tooteid vahemikus	-15 °C (5 °F) kuni 60 °C (140 °F)
Hoiustage tooteid vahemikus	-15 °C (5 °F) kuni 60 °C (140 °F)
Ühendage laadija toide lahti, kui temperatuur on	alla 0 °C (32 °F) või üle 40 °C (104 °F)

*Juhul, kui te ei lae akut selles vahemikus, laadimis-aeg pikeneb.

Hoiustage tööriista, akupatarei ja akulaadijat suletud ning kuivas kohas.

Kasutamine

Akupatarei laadimine

Oluline: toote ostmisel ei ole akupatarei täielikult laetud. Enne tööriista esimest kasutamist asetage akupatarei laadijasse ja laadige seda seni, kuni LED-kuva näitab seda, et akupatarei on täielikult laetud. Veenduge, et te olete lugenud kõiki ettevaatusabinõusid.

Oluline: laadige akupatareid ainult sobivas vahemikus olevate temperatuuride juures; **vaadake osa „Tehnilised andmed“** (lk 6).

Märkus: aku laetuse taseme kuvamiseks vajutage mistahes ajal akupatareil olevat aku laetuse indikaatori nuppu (LED-indikaatorid).

1. Ühendage teie pistikupesadega sobiv toitejuhe akulaadijaga.
2. Veenduge, et akupatareil olevates õhuavades ei ole tolmu ja prahti.
3. Joondage akupatareil olev õõnsus (joonis 2) laadijal olevate keeltega.

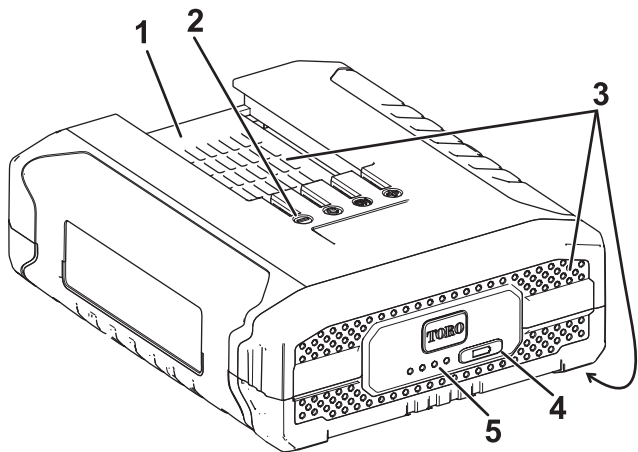

Joonis 2
Mudel 88525

- | | |
|--------------------------|--|
| 1. Akupatarei õõnsus | 4. Aku laetuse indikaatori nupp |
| 2. Akupatarei klemmid | 5. LED-indikaatorid (selle hetke laetuse tase) |
| 3. Akupatarei õhutusavad | |

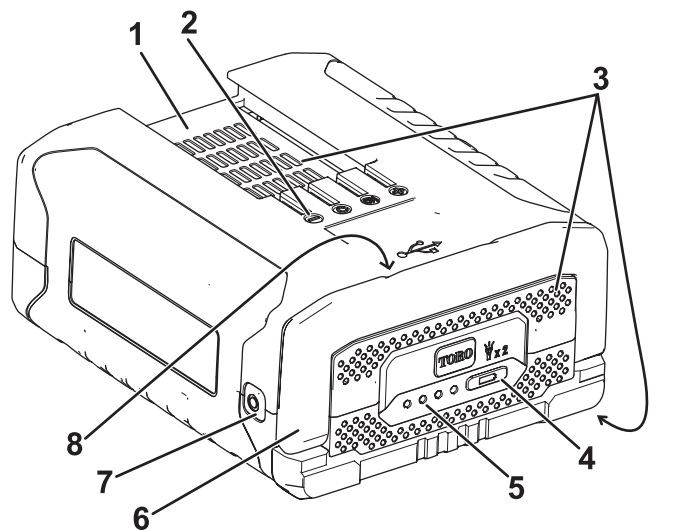

Joonis 3
Mudel 88526

- | | |
|---------------------------------|---|
| 1. Akupatarei õõnsus | 5. LED-indikaatorid (selle hetke laetuse tase) |
| 2. Akupatarei klemmid | 6. Käepide |
| 3. Akupatarei õhutusavad | 7. Taskulamp |
| 4. Aku laetuse indikaatori nupp | 8. USB-port (ei ole näidatud, asub käepideme all) |

Märkus: taskulambi sisse või välja lülitamiseks vajutage kaks korda kiiresti aku laetuse indikaatori nuppu (kehtib ainult akupatarei mudelile 88526). Taskulamp lülitub automaatselt välja pärast umbes 60 minuti pikkust kasutamist.

Märkus: seade on enamike väikeste elektroonikaseadmete, näiteks teie telefoni või tahvelarvuti, mugava laadimise jaoks varustatud USB-pordiga (kehtib ainult akupatarei mudelile 88526).

4. Veenduge, et akulaadijal olevates õhuavades ei ole tolmu ja prahti.
5. Libistage akupatareid laadijasse seni, kuni see on täielikult paigas (joonis 4)

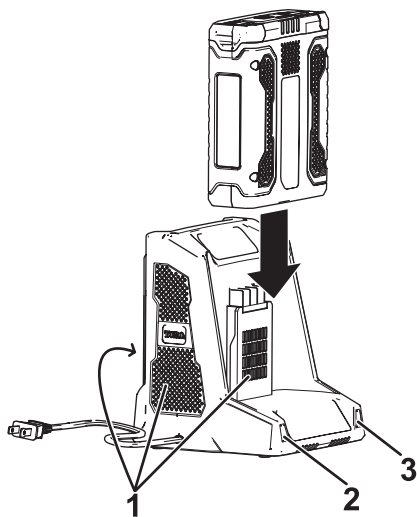

Joonis 4

g194423

1. Laadija õhutusosalad
2. Vasem indikaatorituli
3. Parem indikaatorituli

6. Akupatarei eemaldamiseks libistage aku tagasi-suunas laadijast välja.
7. Akulaadijal olevate LED-indikaatorite tõlgendamiseks vaadake järgnevat tabelit.

Vasakpoolne tuli	Parempoolne tuli	Tähistab:
Ei põle	Punane	Laadija on sees; akupatarei ei ole sisestatud
Punane	Punane	Akupatarei laeb
Roheline	Punane	Akupatarei on laetud
Oranž	Punane	Akupatarei on liiga soe
Vilkuv punane	Punane	Vahetage akupatarei välja

Akupatarei paigaldamine

Oluline: kasutage akupatareid ainult sobivas vahemikus olevate temperatuuride juures; vaadake osa „Tehnilised andmed“ (lk 6).

1. Veenduge, et akul olevates õhuavades ei ole tolmu ega prahti.
2. Joondage akupatareil olev õõnsus tööriistal olevate keeltega.
3. Haarake päästikuga käepidemest.
4. Libistage akupatareid tööriista seni, kuni aku riivi külge lukustub (joonis 5).

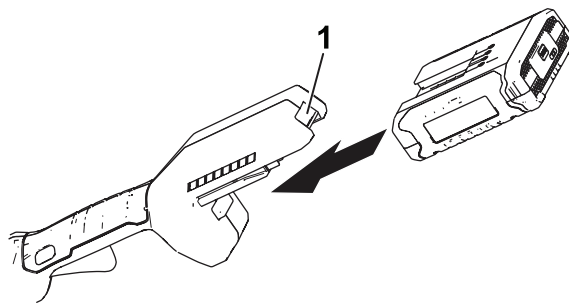

Joonis 5

(näidatud on trimmerit)

g189881

1. Aku riiv

Akupatarei eemaldamine

Akupatarei vabastamiseks vajutage tööriistal olevat aku riivi ja libistage akupatarei tööriistast välja (joonis 6).

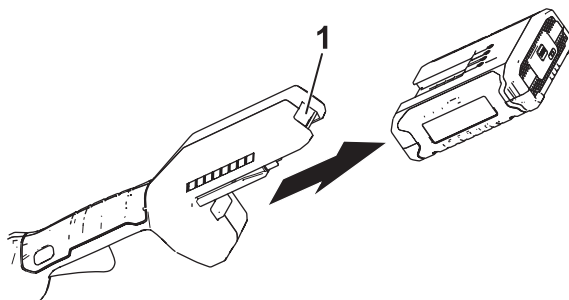

Joonis 6

(näidatud on trimmerit)

g192774

1. Aku riiv

Hooldus

Tavapärastes oludes ei ole hooldust või teenindamist vaja.

Seadme pinda puhastades pühkige seda ainult kuiva lapiga.

Ärge seadet koost lahti võtke. Kui see on kahjustatud, võtke kohe ühendust volitatud teenindusagendiga

Hoiustamine

Oluline: hoiustage tööriista, akupatareid ja laadijat ainult sobivas vahemikus olevate temperatuuride juures; vaadake osa „Tehnilised andmed“ (lk 6).

Oluline: kui te panete tööriista hoiule vähemalt aastaks, eemaldage tööriistast akupatarei ja laadige akupatareid seni, kuni 2 või 3 akul olevat LED-indikaatorit muutuvad siniseks. Ärge hoiustage täielikult laetud või täiesti tühja akut. Kui te olete taas valmis tööriista kasutama, laadige akupatareid seni, kuni laadijal olev vasakpoolne indikaatorituli muutub roheliseks või kuni kõik 4 akul olevat LED-indikaatorit muutuvad siniseks.

- Pärast kasutamist ühendage toode vooluvõrgust lahti (nt võtke pistik pistikupesast või eemaldage akupatarei), et tootel ei esineks kahjustusi.
- Puhastage toode sinna sattunud materjalist.
- Kui seade ei ole kasutuses, hoiustage tööriista, akupatareid ja akulaadijat väljaspool laste käeulatust.
- Hoidke tööriist, akupatarei ja akulaadija eemal söövitavatest ainetest, näiteks aianduses kasutatavatest kemikaalidest ja jäätumisvastastest sooladest.
- Raske tervisekahjustuse ohu vähendamiseks ärge hoidke akupatareid õues või sõidukites.
- Hoiustage tööriista, akupatareid ja akulaadijat suletud ning kuivas kohas.

Akupatarei ümbertöötlemiseks ettevalmistamine

Oluline: eemaldamisel katke akupatarei klemmid tugeva teibiga. Ärge üritage akupatareid hävitada või lahti võtta või selle koostisosi eemaldada. Liitiumioon-akupatareid tuleb lähimas akude ümbertöötlemise asutuses uuesti ringlusse saata või õigesti kasutusest kõrvaldada.



Rohkema teabe saamiseks liitiumioon-akupatareide uuesti ringlusse saatmise kohta ja endale lähimate akude ümbertöötlemise asutuste asukohtade leidmiseks külastage aadressi www.Call2Recycle.org (kehtib ainult USA-s ja Kanadas). Kui te asute väljaspool USA-d ja Kanadat, võtke palun ühendust oma volitatud Toro edasimüüjaga.

Veaotsing

Sooritage ainult neis juhistes kirjeldatud tegevused. Kui te ei suuda probleemi ise lahendada, peab kogu täiendava ülevaatus, hoolduse ja parandustööd sooritama kas volitatud teeninduskeskus või sarnase kvalifikatsiooniga spetsialist.

Probleem	Võimalik põhjus	Parandav tegevus
Taskulamp ei lülitu sisse (kehtib ainult akupatarei mudelile 88526).	<ol style="list-style-type: none"> 1. Akupatarei on laadijas. 2. Akupatarei temperatuur on sobivast temperatuurivahemikust madalam või kõrgem. 3. Akupatarei pinge on madal. 	<ol style="list-style-type: none"> 1. Akupatarei on laadijas. 2. Akupatarei temperatuur on sobivast temperatuurivahemikust madalam või kõrgem. 3. Akupatarei pinge on madal.
Taskulamp ei lülitu sisse (kehtib ainult akupatarei mudelile 88526).	<ol style="list-style-type: none"> 1. Akupatarei on laadijas. 2. Akupatarei temperatuur on sobivast temperatuurivahemikust madalam või kõrgem. 3. Akupatarei pinge on madal. 4. USB-port ei sobi kõigi väikeste elektroonikaseadmetega. 	<ol style="list-style-type: none"> 1. Võtke akupatarei akulaadijast välja. 2. Viige akupatarei kuiva kohta, kus temperatuur on vahemikus 0 °C (32 °F) kuni 40 °C (104 °F). 3. Asetage akupatarei akulaadijasse. 4. Kasutage USB-porti mõne teise väikese elektroonikaseadme laadimiseks.
Akupatarei laetus kaob kiiresti.	<ol style="list-style-type: none"> 1. Akupatarei temperatuur on sobivast temperatuurivahemikust madalam või kõrgem. 	<ol style="list-style-type: none"> 1. Viige akupatarei kuiva kohta, kus temperatuur on vahemikus 0 °C (32 °F) kuni 40 °C (104 °F).
Akulaadija ei tööta.	<ol style="list-style-type: none"> 1. Akulaadija temperatuur on sobivast temperatuurivahemikust madalam või kõrgem. 2. Pistikupesal, kuhu akulaadija on ühendatud, puudub toide. 	<ol style="list-style-type: none"> 1. Ühendage akulaadija lahti ja viige see kuiva kohta, kus temperatuur on vahemikus 0 °C (32 °F) kuni 40 °C (104 °F). 2. Võtke pistikupesa parandamise osas ühendust litsentseeritud elektrikuga.
Tööriist kas ei tööta või töötab pidevalt.	<ol style="list-style-type: none"> 1. Akupatarei klemmidel on niiskust. 2. Aku ei ole täielikult tööriista paigaldatud. 	<ol style="list-style-type: none"> 1. Laske akupatareil kuivada või kuivatage see. 2. Eemaldage aku ja pange see tööriista tagasi veendudes, et see on täielikult paigaldatud ja kinni.
Pärast täielikult laetud aku vaid mõne sekundi pikkust kasutamist näitab akupatarei vaid kolme LED-indikaatorit.	<ol style="list-style-type: none"> 1. See on tavapärane. 	<ol style="list-style-type: none"> 1. Peatage tööriist ja vajutage aku laetuse indikaatori nuppu või eemaldage aku tööriistast, et kuvada aku tegelik laetus.
Pärast akupatareil oleva aku laetuse indikaatori nupu vajutamist vilguvad kõik neli akupatareil olevat LED-indikaatorit ja kuvatakse hetke laetuse tase (kui akupatarei ei ole kasutusel).	<ol style="list-style-type: none"> 1. Akupatarei temperatuur on sobivast temperatuurivahemikust madalam või kõrgem. 	<ol style="list-style-type: none"> 1. Viige akupatarei kuiva kohta, kus temperatuur on vahemikus 0 °C (32 °F) kuni 40 °C (104 °F).
Pärast päästiku vabastamist vilguvad kõik neli akupatareil olevat LED-indikaatorit (kui akupatarei on kasutusel).	<ol style="list-style-type: none"> 1. Akupatarei temperatuur on sobivast temperatuurivahemikust madalam või kõrgem. 	<ol style="list-style-type: none"> 1. Viige akupatarei kuiva kohta, kus temperatuur on vahemikus 0 °C (32 °F) kuni 40 °C (104 °F).
Pärast akupatareil olevat aku laetuse indikaatori nupu vajutamist vilguvad kaks akupatareil olevat LED-indikaatorit ja kuvatakse hetke laetuse tase (kui akupatarei ei ole kasutusel).	<ol style="list-style-type: none"> 1. Akupatarei elementide vahelises pinges on erinevusi. 	<ol style="list-style-type: none"> 1. Asetage aku laadijasse seniks, kuni see on täielikult laetud.
Pärast päästiku vabastamist vilguvad kaks akupatareil olevat LED-indikaatorit (kui akupatarei on kasutusel).	<ol style="list-style-type: none"> 1. Akupatarei elementide vahelises pinges on erinevusi. 	<ol style="list-style-type: none"> 1. Asetage aku laadijasse seniks, kuni see on täielikult laetud.

Probleem	Võimalik põhjus	Parandav tegevus
Akupatareil vilgub üks LED-indikaator.	1. Akupatarei pinge on madal.	1. Asetage akupatarei akulaadijasse.
Akupatareid on keeruline tööriistast eemaldada.	1. Akupatarei/tööriist on uus või aku klemmidel ja/või tööriistal olevatel klemmidel esineb roostet.	1. Puhastage akupatareil ja tööriistal olevad klemmid. Seejärel kandke aku klemmidele dielektrilist määret; ärge kasutage muud tüüpi määrdeainet, kuna see võib klemme kahjustada.

Märkmed:

Märkmed:

Euroopa privaatsusteatis

Toro poolt kogutavad andmed

Euroopa privaatsusteatis

Toro Warranty Company (Toro) austab teie privaatsust. Selleks, et menetleda teie garantiinõuet ja teiega toote tagasikutsumise korral ühendust võtta, palume me teil kas otse või oma kohaliku Toro ettevõtte või edasimüüja kaudu jagada meiega teatud isikuandmeid.

Toro garantiisüsteem on majutatud serveritesse, mis asuvad Ameerika Ühendriikides, kus privaatsusega seotud seadused ei pruugi pakkuda samasugust kaitset nagu teie riigis kehtiv kaitse.

MEIEGA OMA ISIKUANDMEID JAGADES ANNATE TE NÕUSOLEKU OMA ISIKUANDMETE TÖÖTLEMISEKS VASTAVALT KÄESOLEVAS PRIVAATSUSTEATISES KIRJELDATULE.

Kuidas Toro andmeid kasutab

Toro võib kasutada teie isikuandmeid garantiinõuete menetlemiseks, toote tagasikutsumise korral teiega ühendust võtmiseks ja mistahes muul eesmärgil, millest me teid teavitame. Seoses kõigi nende tegevustega võib Toro teie andmeid Toro tütarettevõtete, edasimüüjate või muude äripartneritega jagada. Me ei müü teie isikuandmeid ühelegi teisele ettevõttele. Me jätame endale õiguse avalikustada isikuandmeid selleks, et täita kehtivaid seadusi ja vastata asjakohaste ametivõimude päringutele, et oma süsteeme õigesti juhtida või kaitsta meid endid või teisi kasutajaid.

Teie isikuandmete säilitamine

Me säilitame teie isikuandmeid seni, kuni meil on neid vaja eesmärgil, milleks neid algselt koguti, või muude seaduspäraste eesmärkide jaoks (näiteks õigusnormidele vastamine) või nagu see on kehtiva seaduse poolt nõutav.

Toro pühendumine teie isikuandmete turvalisusele

Selleks, et kaitsta teie isikuandmete turvalisust, rakendame me mõistlikke ettevaatusabinõusid. Lisaks astume me samme, mis on vajalikud isikuandmete täpsuse ja kehtiva oleku säilitamiseks.

Ligipääs teie isikuandmetele ja nende parandamine

Kui te soovite oma isikuandmetest ülevaadet saada või neid parandada, võtke palun meiega ühendust e-posti teel aadressil legal@toro.com.

Austraalia tarbija õigused

Austraalia kliendid leiavad Austraalia tarbijaõigusega seotud üksikasjad kas karbist või oma kohaliku Toro edasimüüja juurest.



Toro Garantii ja Toro „GTS“ käivituslubadus

Tingimused

Toro Company ja tema partner, Toro Warranty Company, vastavalt omavaheliselt sõlmitud kokkuleppe kohaselt lubavad garantiiajal remondida allpool lisatud ja eratarbeks kasutatud Toro toote, mille purunemine on tingitud defektsest materjalist või töö kvaliteedist või kui see seiskub mõne osa rikke tõttu perioodil mis on märgitud allpool tabelis.

See garantii katab varuosade ja tööjõu maksumuse, transpordi eest tuleb teil endil tasuda.

Tooted mida see hõlmab

Järgmised ajavahemikke kohaldatakse alates ostmise päevast:

Garantii ajavahemik

Tooted	Osad	Eratarbija ¹	Kommertskasutus
Järelkõnnitavad niidukid	Valukorpusega	5 aastat	90 päeva
	Mootor	5 aastat „GTS“ ²	90 päeva
	Aku	2 aastat	
	Teraskorpusega	2 aastat	30 päeva
	Mootor	2 aastat „GTS“ ²	90 päeva
Time Master niidukid	Seade	3 aastat	90 päeva
	Mootor	3 aastat „GTS“ ²	90 päeva
	Aku	2 aastat	
Elektrilised käeshoitavad masinad	Ultra tooted	2 aastat	Puudub
	Power Plex tooted	3 aastat	Puudub
	Aku	2 aastat	
Elektrilised järelkõnnitavad niidukid		2 aastat	Puudub
Kõik kaasasõitva juhiga niidumasinad	Mootor	Vaadake mootori tootja garantiid	
	Aku	2 aastat	
	Lisaseadmed	2 aastat	
DH aia- ja murutraktorid		2 aastat	30 päeva
TimeCutter	Seade	3 aastat	30 päeva
	Mootor	3 aastat	2 aastat või 300 tundi ³
TimeCutter HD	Seade	3 aastat või 300 tundi ³	
	Mootor	3 aastat või 300 tundi ³	

Mõnede Toro masinatel kasutatud mootorite garantiid antakse mootorivalmistaja poolt.

¹ Eratarbija kasutuses tähendab - masinat kasutatakse koduses majapidamises. Kui masinat kasutatakse rohkem kui ühes asukohas peetakse seda kommertskasutuseks ja rakendub kommertskasutaja garantiid.

² Toro „GTS“ käivitus lubadus ei rakendu kui masinat kasutatakse kommertskasutuseks.

³ Olenevalt sellest kumb saabub enim.

Garantii andmisest võidakse keelduda kui tunnilugeja on lahti ühendatud, näitu on muudetud või on näha märke seadme segamisest või avamisest.

Omaniku vastutus

Te peate hooldama oma Toro masinat kasutusjuhendis kirjeldatud hooldus toimingute mahus. Niinimetatud igapäevane hooldus, olgu see siis teostatud hooldustöökoja või Teie enda poolt, tasutakse kasutaja poolt. Varuosad, mis tuleb asendada ettenähtud hoolduse käigus, omavad garantiiaega, kuni nende osade kavandatud asendusperioodi lõpuni. Nõuetekohase hoolduse ja kohanduste tegemata jätmise võib põhjustada garantiinõude tagasilükkamise.

Garantii saamise juhised

Kui te arvate, et Teie Toro seade omab defektset materjali või tootmisviga, järgige järgnevat toimingut:

1. Kontakteeurige niiduki müüjaga, et kokku leppida toote ülevaatus teenindustöökojas. Kui te mingil põhjusel ei saa kontakteeruda niiduki müüjaga, leiate nimekirja teistest Toro volitatud teenindustöökodadest kasutusjuhendi viimaselt lehelt.
2. Tooge oma masin ja ostudokument/garantiileping teenindustöökohta. Kui mingil põhjusel te ei ole rahul teenindustöökoja analüüsi ja garantii otsusega võite kontakteeruda otse Toro Klienditeeninduse osakonnaga:

Toro Warranty Company
Toro Customer Care Department, RLC Division
8111 Lyndale Avenue South
Bloomington, MN 55420-1196 USA
001-952-948-4707.

Esemed ja tingimused mida ei kaeta

Toro-l ei ole muid selgitustega garantiitingimusi, välja arvatud mõnel seadmel - spetsiaalsete heitme süsteemide katvuse ja mootori garantii katvuse. Käesolev garantiid ei hõlma järgmist:

- Regulaar hoolduse või kulunud varuosa maksumust, näiteks filtreid, kütust, määrdeaineid, õli vahetust, süüteküünlaid, õhufiltreid, niidutera teritamist või kulunud niidutera väljavahetamist, trosside/hoobade, piduri ja siduri reguleeringuid või seadistusi.
- Komponente/varuosasid, mille purunemine on tingitud normaalsest kulumisest.
- Mistahes toodet või selle osa, mida on muudetud või ebaõigesti kasutatud ja vajab väljavahetamist või parandamist õnnetuse või nõuetekohase hoolduse puudumise tõttu.
- Toote korjet kliendi juurest ja transpordi maksumust.
- Remonti või remondi katseid, mis on teostatud Toro volitamata teenindustöökoja poolt.
- Remonti, mis on tingitud mittesobiliku kütuse kasutamisest (Vaata täpsemalt Kasutusjuhendist)
 - A. Saasteainete eemaldamist kütusesüsteemist ei kaeta.
 - B. Vana/liisunud (üle ühe kuu vana) või solkkütuse või kütuse, mis sisaldab kuni 10% etanooli või 15% MTBE-d kasutamisest tingitud rikete remonti ei kaeta.
 - C. Vana/aegunud/liisunud (üle ühe kuu vana) või solkkütuse eemaldamist kütusesüsteemist ei kaeta.
- Remonti või seadistusi, et vähendada käivituse probleeme, mis on tingitud järgnevast:
 - D. Hooldustingimustes ettenähtud toimingute eiramisest või kütuse kasutamise soovitude mitte järgimisest.
 - E. Pöörleva niidutera kokkupõrkest tahke esemega.
- Spetsiaalsed erijuhtumid millal mootori käivitus võib nõuda rohkem kui kahte tõmmet starterinõõrist:
 - F. Esimesed käivitused peale pikemaajalist seadme mitte kasutamist või hooajalist houstust.
 - G. Jahedamatel temperatuuridel käivitused – nagu näiteks varakevad ja hilissügisel.
 - H. Valed käivitusvõtted – kui teil on raskusi mootori käivitamisega, palun uurige kasutusjuhendit veendumaks, et te kasutate korrektsed käivitusvõtteid. See võib aidata vältida tarbetuid külastusi Toro volitatud teenindustöökotta.



Forgarden OÜ
Pärnu 73c,
72715 Paide
tel: +372 600 4975
info@forgarden.ee

Volitatud edasimüüjad ja teenindustöökojad:

Haapsalu: R-TEHNIKA, Tehnika 7, Uuemõisa, tel. 4731 305 **Jõgeva:** ESTEM TEHNIKAKAUBAD OÜ, Kesk tn. 3, tel. 7762 080
Jõhvi: KIVIÕLI KAUBAHOOV AS kauplus Saed ja Rattad, Lille tn. 3, tel.3325 759 **Kiviõli:** KIVIÕLI KAUBAHOOV AS, Kauba tn. 3,
tel.3325 288 **Kärdla:** STEVEN VV OÜ kauplus Rauapood Leigri väljak 1, tel.4631 489 **Märjamaa:** PAKA METS OÜ, Pärnu mnt. 67,
tel. 4821 815 **Otepää:** MEHKA EESTI OÜ, Valga põik 3, tel. 7661 890 **Paide:** TIMEKS-TOP OÜ, Pärnu tn. 73 c, tel.3850 220
Pärnu: kauplus FORAL, Savi tn. 3, tel.4475 118 **Rakvere:** KIVIÕLI KAUBAHOOV AS, Niine 4, tel. 3251111 **Rapla:** PAKA METS
OÜ, Alu tee 16, tel. 4855 056 **Saku:** AIATÄHT OÜ, Tehnika 7/49, tel. 53 244 296 **Tallinn:** Aiatäht OÜ, Tuleviku tee 10, Peetri küla,
tel. 6605 159; MEHKA EESTI OÜ, Peterburi tee 34, tel. 6557177; **Tartu:** REGINETT OÜ, Ringtee 75 a (Lõunakeskuses),
tel.7341 945 **Valga:** MEHKA EESTI OÜ, Pikk tn. 4, tel. 7679 180 **Viljandi:** VILJANDI NURME OÜ, Jämejala tee 20, tel.4335 086
Võru: MEHKA EESTI OÜ, Vabaduse 4b, tel. 7828 250